

BROSSE ELASTO-SEAL

PRÉSENTATION DE LA GAMME

La bande brosse ELASTO-SEAL est conçue et mise au point pour fonctionner tel un joint de calfeutrement des portes. Elle empêche ainsi la poussière, le bruit, la lumière et le courant d'air de se glisser sous les portes.

En tant que brosse, elle permet également de nettoyer et polir ; en outre, elle peut être utilisée dans une grande variété d'autres applications, de la fabrication du papier à celle des jupes pour voitures de formule 1.

NOTE TECHNIQUE

Sélection :

Consulter les illustrations pour sélectionner le type d'ELASTO-SEAL requis.

Sélectionner la longueur du filament nylon en fonction de l'interstice à obturer.

Eviter toute possibilité d'écraser les filaments nylon pour obturer des interstices entre des surfaces mobiles dans les applications où la largeur varie d'une façon importante.

Considérer si nécessaire la section d'ELASTO-SEAL

Installation :

ELASTO-SEAL doit être installée lorsque la porte est en position fermée. Les filaments de nylon doivent être en contact ferme avec le seuil mais ils ne doivent être que légèrement fléchis. Fixer ELASTO-SEAL en perçant la semelle à 50 mm de chaque extrémité et ensuite au pas approximatif de 300 mm. Les longueurs d'ELASTO-SEAL peuvent être installées au bout à bout pour couvrir toute longueur requise

Découpe :

Lorsqu'ELASTO-SEAL est découpé, il est essentiel de shunter correctement l'extrémité, de manière à éviter la perte des filaments de nylon.

Appliquer la procédure suivante :

- Mesurer la longueur requise et couper avec une scie à dents fines.
- Faire glisser le joint dans l'extrusion d'aluminium d'environ 25 mm et pincer une quantité minimum pour fermer l'extrémité
- Replacer le joint dans l'extrusion et sortir légèrement l'extrémité de l'extrusion pour fixer le joint



LIVRAISON GRATUITE A PARTIR DE 200 € HT*
(Commandes inférieures à 200 € HT : Participation 16 € HT)

* France Métropolitaine



Disponibles en longueurs standards de 1 m

ELASTO-SEAL A (Nylon noir, \varnothing : 0,152 mm)

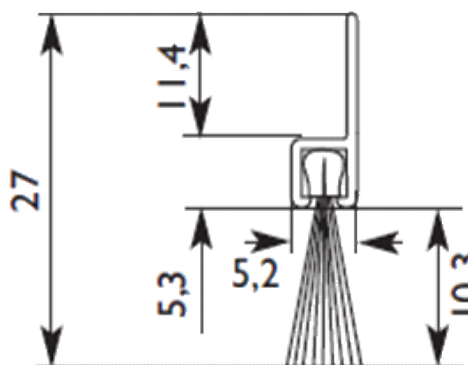

ELASTO-SEAL B (Nylon noir, \varnothing : 0,152 mm)

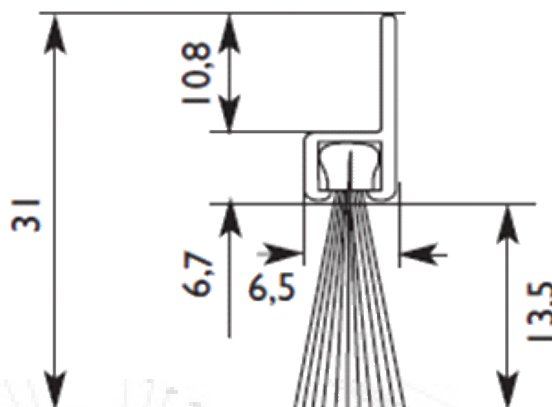

ELASTO-SEAL C (Nylon noir, \varnothing : 0,152 mm)

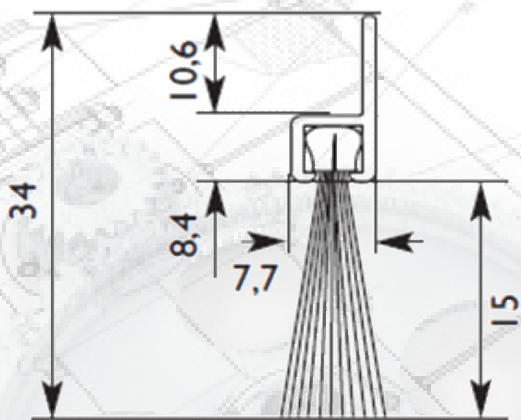

ELASTO-SEAL D (Nylon noir, \varnothing : 0,203 mm)

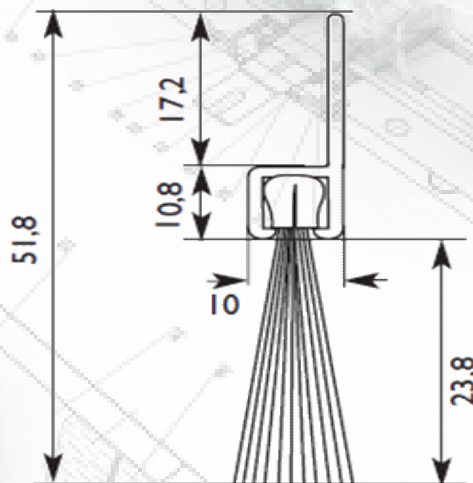

Disponibles en longueurs standards de 1 m

ELASTO-SEAL E (Nylon noir, \varnothing : 0,305 mm)

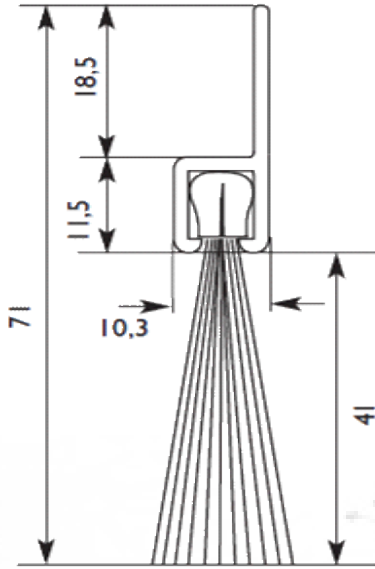

ELASTO-SEAL DL (Nylon noir, \varnothing : 0,203 mm)

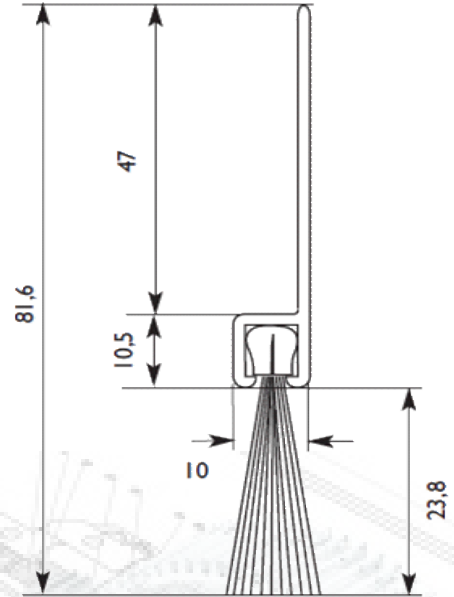

ELASTO-SEAL DX (Nylon noir, \varnothing : 0,203 mm)

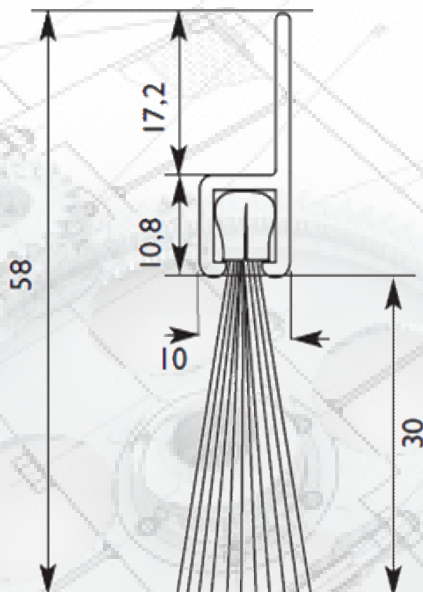

ELASTO-SEAL DXL (Nylon noir, \varnothing : 0,203 mm)

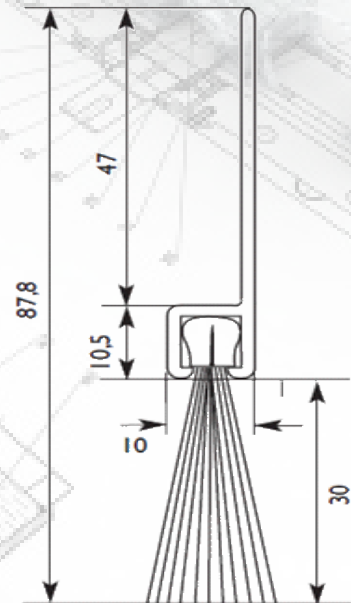

Disponibles en longueurs standards de 1 m

ELASTO-SEAL GS (Nylon noir, \varnothing : 0,508 mm)

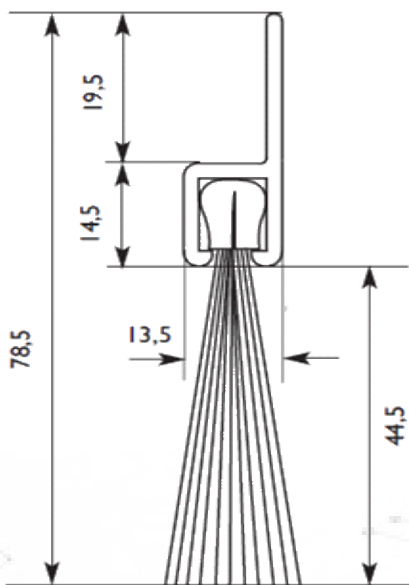

ELASTO-SEAL GSX (Nylon noir, \varnothing : 0,508 mm)

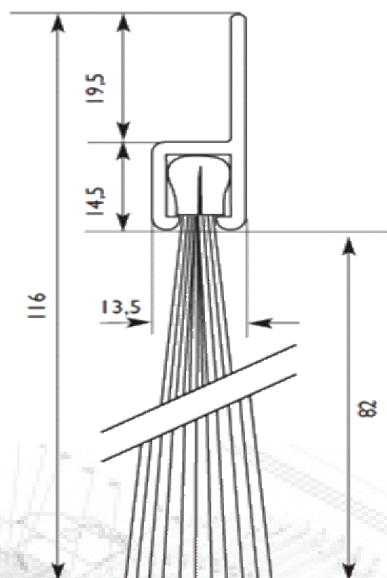

ELASTO-SEAL GW (Nylon noir, \varnothing : 0,610 mm)

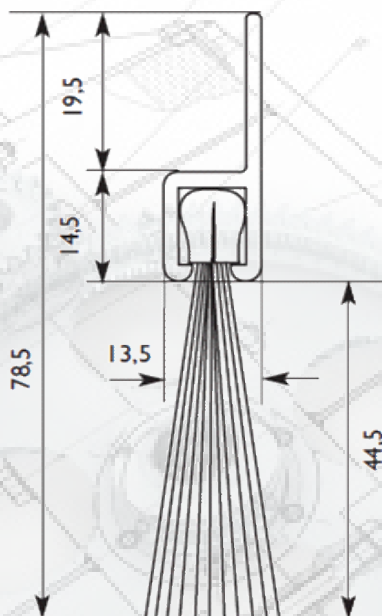

ELASTO-SEAL GL (Nylon noir, \varnothing : 0,508 mm)

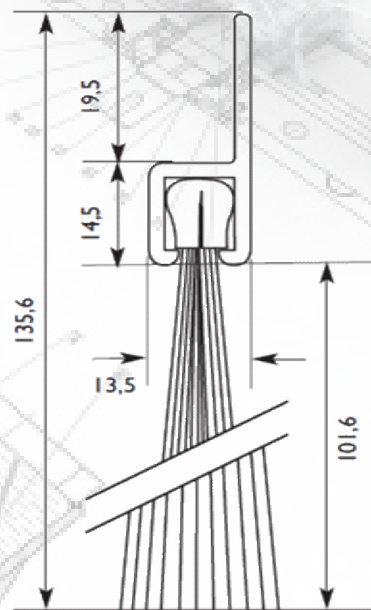

Disponibles en longueurs standards de 1 m

ELASTO-SEAL GM (Nylon noir, \varnothing : 0,330 mm)

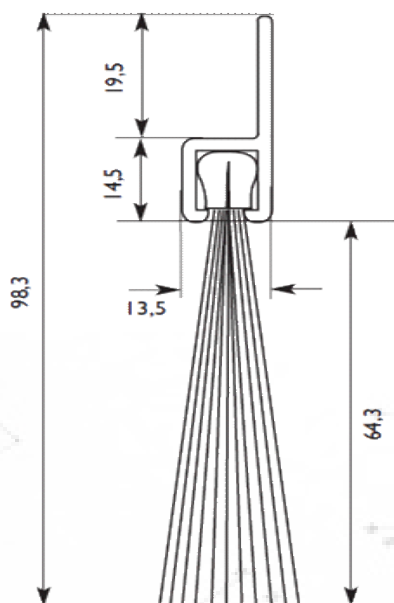

ELASTO-SEAL H (Nylon noir, \varnothing : 0,889 mm)

